



PROACE CITY VAN ELECTRIC

PRIX





Proace City Van Electric

Prix et faits.

Valable à partir de 01.01.2025

	Boîte à vitesses	Traction	Moteur	Puissance kW/ch	Couple Nm	Consom. cycle mixte kWh/100 km	Autonomie électrique combinée km	Equivalent essence l/100 km	CO ₂ ** g/km	Prix CHF incl. TVA	Prix CHF sans TVA
AUSSTATTUNG ACTIVE											
52 kWh, Active, Medium (L1)	1 vitesse	traction avant	électronique	100/136	270	18.7	334	2.06	21	40'213.-	37'200.-
52 kWh, Active, Long (L2)	1 vitesse	traction avant	électronique	100/136	270	19.0	328	2.09	21	41'943.-	38'800.-
AUSSTATTUNG ADVANCED											
52 kWh, Advanced, Medium (L1)	1 vitesse	traction avant	électronique	100/136	270	18.7	333	2.06	21	46'375.-	42'900.-
52 kWh, Advanced, Long (L2)	1 vitesse	traction avant	électronique	100/136	270	19.0	329	2.09	21	48'105.-	44'500.-

* Emissions de CO₂ en conduite

** Emissions de CO₂ liées à la fourniture de carburant et/ou d'électricité

Toutes les indications ont été mesurées selon la procédure WLTP (Worldwide harmonized Light vehicles Test Procedure). La consommation et les émissions de CO₂ de votre véhicule peuvent différer des valeurs fournies ici. Le style de conduite et d'autres facteurs (état des routes, conditions de circulation, état du véhicule, équipements, chargement, nombre de passagers, etc.) ont un impact sur la consommation et les émissions d'un véhicule. Emissions moyennes de CO₂ de tous les modèles de véhicules immatriculés en Suisse: 113g/km. Objectif de moyenne des émissions de CO₂ de tous les modèles de véhicules immatriculés en Suisse: 93,6g/km. La consommation, la catégorie d'efficacité énergétique et les émissions de CO₂ peuvent varier en fonction de l'équipement supplémentaire.

ÉQUIPEMENT SUPPLÉMENTAIRE

ÉQUIPEMENTS EXTÉRIEURS	Active		Advanced	
	incl TVA	sans TVA	incl TVA	sans TVA
Peinture métallisée	962.–	890.–	962.–	890.–
Couleurs spéciales (quantité minimale 4 véhicules)	1'297.–	1'200.–	1'297.–	1'200.–
Portes latérales coulissantes à droite et à gauche, tôlees	541.–	500.–	541.–	500.–
Dispositif d'attelage, boule fixe, 13 pôles	1'100.–	1'018.–	1'100.–	1'018.–
Dispositif d'attelage, boule amovible, 13 pôles	1'300.–	1'203.–	1'300.–	1'203.–
Dispositif d'attelage 1500 kg, boule fixe, 13 pôles ¹⁾	1'600.–	1'480.–	1'600.–	1'480.–
Dispositif d'attelage 1500 kg, boule amovible, 13 pôles ¹⁾	1'800.–	1'665.–	1'800.–	1'665.–
Dispositif d'attelage 2000 kg, boule fixe, 13 pôles ²⁾	2'600.–	2'405.–	2'600.–	2'405.–
Dispositif d'attelage 2000 kg, boule amovible, 13 pôles ²⁾	3'050.–	2'821.–	3'050.–	2'821.–
Prééquipement pour l'installation d'un dispositif d'attelage ³⁾	580.–	537.–	580.–	537.–
Augmentation de charge, poids total, 2600 kg, sans changement de pneus ⁴⁾	1'400.–	1'295.–	1'400.–	1'295.–
Augmentation de charge, poids total, 2900 kg, y c. jantes acier/pneus d'hiver avec capacité de charge plus élevée ⁵⁾	2'400.–	2'220.–	2'400.–	2'220.–
Protection de pare-chocs arrière en plastique	120.–	111.–	120.–	111.–
Protection longue durée pour carrosserie	550.–	509.–	550.–	509.–
Désiglage Toyota: suppression des indications de modèle	120.–	111.–	120.–	111.–
Galerie de toit à partir de	1'060.–	981.–	1'060.–	981.–
CONFORT ET ÉLÉMENTS INTÉRIEURS				
Sièges chauffants conducteur et passager	650.–	601.–	650.–	601.–
Sol en bois stratifié à partir de	400.–	370.–	400.–	370.–
Sol en polypropylène léger, résistant, stratifié à partir de	370.–	342.–	370.–	342.–
Cloison de séparation coulissante à partir de	2'750.–	2'544.–	2'750.–	2'544.–
Aménagement Sortimo SR5 à partir de	3'250.–	3'006.–	3'250.–	3'006.–

¹⁾ Poids total de l'ensemble maximal 3630 kg

²⁾ Poids total de l'ensemble maximal 4140 kg

³⁾ Pas en combinaison avec option dispositif d'attelage

⁴⁾ Essieu avant 1250kg / essieu arrière 1400kg

⁵⁾ Essieu avant 1250kg / essieu arrière 1700kg

ÉQUIPEMENT SUPPLÉMENTAIRE

	Active		Advanced	
	incl TVA	sans TVA	incl TVA	sans TVA
SÉCURITÉ ET SYSTÈMES D'ASSISTANCE À LA CONDUITE				
Caméra de recul étanche, image via le rétroviseur intérieur du véhicule, s'active lorsque la marche arrière est enclenchée ⁶⁾	800.–	740.–	800.–	740.–
Capteurs de stationnement avant	590.–	546.–	●	●
PAQUETS				
Paquet Tech Écran multimédia 10", intégration smartphone: Apple Carplay ⁷ sans fil / Android Auto sans fil, caméra de recul, antibrouillards avant LED, rétroviseurs extérieurs rabattables électriquement, noirs (peints), pare-brise chauffant, volant en cuir chauffant, capteur de pluie, lève-vitres électriques à commande automatique avant, boîte à gants côté passager avec couvercle, suppression 1x USB-A	1'946.–	1'800.–	–	–
Paquet Vitre Double porte arrière vitrée, chauffante et avec essuie-glaces/ porte latérale coulissante vitrée à droite, fenêtre basculante (si 2 portes coulissantes, les deux sont vitrées) / cloison de séparation avec fenêtre / rétroviseur intérieur. Avec la version ADVANCED: suppression de la caméra de recul à 180°, rétroviseur intérieur numérique, capteurs de station. avant et latéraux, surveillance des angles morts (BSM) ⁷⁾	865.–	800.–	-432.–	-400.–
Paquet Vitre - seulement avec paquet Tech Double porte arrière vitrée, chauffante et avec essuie-glaces/ porte latérale coulissante vitrée à droite, fenêtre basculante (si 2 portes coulissantes, les deux sont vitrées) / cloison de séparation avec fenêtre / rétroviseur intérieur, suppression de la caméra de recul ⁸⁾	649.–	600.–	–	–
Paquet Hayon - uniquement pour Medium L1 Hayon vitré, chauffé et avec essuie-glace arrière / porte latérale coulissante vitrée à droite, fenêtre basculante (si 2 portes coulissantes, les deux sont vitrées) / cloison de séparation avec fenêtre / rétroviseur intérieur. Avec la version ADVANCED: suppression de la caméra de recul à 180°, rétroviseur intérieur numérique, capteurs de station. avant et latéraux, surveillance des angles morts (BSM) ⁹⁾	865.–	800.–	-432.–	-400.–
Paquet Hayon - uniquement pour L1, seulement avec paquet Tech Hayon vitré, chauffé et avec essuie-glace arrière / porte latérale coulissante vitrée à droite, fenêtre basculante (si 2 portes coulissantes, les deux sont vitrées) / cloison de séparation avec fenêtre / rétroviseur intérieur, suppression de la caméra de recul ¹⁰⁾	649.–	600.–	–	–
INFRASTRUCTURE EV				
Borne de recharge "Wallbox eMH1" pour installation murale ou sur pied, type 2 avec câble, max 22kW ¹¹⁾	690.–	638.–	690.–	638.–

⁶⁾ Aussi possible avec Paquet Vitre et Hayon

⁷⁾ Avec la version Advanced: suppression de la caméra de recul à 180°, rétroviseur intérieur numérique, capteurs de station. avant et latéraux, surveillance des angles morts (BSM))

⁸⁾ Seulement avec paquet Tech. Suppression de la caméra de recul

⁹⁾ Avec la version Advanced: suppression de la caméra de recul à 180°, rétroviseur intérieur numérique, capteurs de station. avant et latéraux, surveillance des angles morts (BSM))

¹⁰⁾ Seulement avec paquet Tech. Suppression de la caméra de recul

¹¹⁾ L'installation et la mise en service doivent être effectuées par une entreprise spécialisée

ÉQUIPEMENT ACTIVE

ÉQUIPEMENTS EXTÉRIEURS

Boucliers avant et arrière noirs

Chargeur embarqué 11 kW (OBC)

Câble de charge 7,5m (Mode 3, Type 2, 32A)

Double porte arrière tôle

Jantes en acier 16", pneus 215/65 R16

Poignées de porte extérieures noires

Porte latérale coulissante tôle à droite

Projecteurs LED

Préparation pour barres de toit

Rétroviseurs extérieurs noirs

Rétroviseurs extérieurs réglables, rabattable et dégivrants électriquement

CONFORT ET ÉLÉMENTS INTÉRIEURS

8 crochets d'arrimage dans l'espace de chargement

Allumage automatique des projecteurs (ALC)

Banquette passager Smart Cargo (2 sièges passager, réglables uniquement en longueur, 3 sièges au total)

Boîte à gants côté conducteur, avec couvercle

Boîte à gants côté passager, sans couvercle

Climatisation manuelle avec filtre à pollen

Cloison de séparation entre la cabine et l'espace de chargement en tôle

Colonne de direction à réglage manuel (hauteur et profondeur)

Dossier passager rabattable avec tablette pour ordinateur portable (bureau mobile)

Eclairage de la surface de chargement LED

Essuie-glace intermittents

Liseuses à l'avant

Lève-vitres électrique

Ports USB à l'avant (2x USB-C, 1x USB-A)

Prise 12 V dans le compartiment de chargement

Prise 12 V à l'avant

Prise 230 V / 120 W à l'avant

CONFORT ET ÉLÉMENTS INTÉRIEURS

Rangement au plafond (conducteur et passager)

Sellerie en tissu

Siège conducteur avec soutien lombaire manuel

Siège conducteur à réglage manuel sur 6 positions

Tapis en caoutchouc adaptés au modèle

Volant avec commandes intégrées

Volant uréthane

SÉCURITÉ ET SYSTÈMES D'ASSISTANCE À LA CONDUITE

Airbag de tête à l'avant

Airbags conducteur et passager

Airbags latéraux à l'avant

Assistance au démarrage en côte (HAC)

Avertisseur de changement de voie (LDA) avec aide active à la direction

Capteurs de stationnement arrière

Contrôle antipatinage (ASR)

Contrôle électronique de la stabilité (ESC)

Feux de route automatiques (AHB)

Frein de stationnement électrique

Kit de réparation des pneus

Limiteur de vitesse (ASL)

Reconnaissance des panneaux de signalisation (RSA)

Régulateur de vitesse

Surveillance de la pression des pneus (TPMS)

Système de freinage antiblocage (ABS)

Système précollision avec détection des piétons (PCS)

Verrouillage centralisé avec télécommande

MULTIMEDIA

4 haut-parleurs

Kit mains libres pour téléphone

Radio avec DAB+ et Bluetooth

Écran monochrome multiinformation (compteur de vitesse)

Écran multimédia 5"

ÉQUIPEMENT ADVANCED

(COMPLÉMENTS / DIFFÉRENCES PAR RAPPORT À LA VERSION ACTIVE)

ÉQUIPEMENTS EXTÉRIEURS

Antibrouillards LED

Rétroviseurs extérieurs noirs (peints)

Rétroviseurs extérieurs rabattables

CONFORT ET ÉLÉMENTS INTÉRIEURS

Capteur de pluie

Climatisation automatique avec filtre à pollen

Lève-vitres électriques à commande automatique avant

Pare-brise chauffant

Pompe à chaleur pour climatisation/chauffage

Ports USB à l'avant (2x USB-C)

Rétroviseur intérieur numérique (image de la caméra)

Sièges chauffants conducteur et passager

Volant chauffant

Volant en cuir

SÉCURITÉ ET SYSTÈMES D'ASSISTANCE À LA CONDUITE

Caméra de recul avec une vision à 180°

Capteurs de stationnement avant, latéraux et arrière

Surveillance des angles morts (BSM)

MULTIMEDIA

10" Ecran multiinformation (compteur de vitesse)

Intégration smartphone: Apple CarPlay® sans fil / Android Auto sans fil

Système de navigation

Écran multimédia 10" HD

TOYOTA RELAX

PRESTATIONS DE SÉRIE:

	Garantie Toyota				Toyota Assistance ¹⁾
	Garantie intégrale Toyota ¹⁾	Garantie Toyota EV ²⁾	Garantie peinture	Garantie anticorrosion	
Années	10	5	3	6	10
Kilométrage	185'000	100'000	illimité	illimité	185'000

PRESTATIONS PAYANTES:

	Services payants		Garantie pneus	Toyota Assurance ⁴⁾
	Toyota Service ^{3a)}	Toyota Service PLUS ^{3b)}		
Prix	CHF 1'299.–	CHF 1'999.–	CHF 29.–	CHF 1'250.–
Durée	4 ans/80'000 km max	4 ans/80'000 km max	24 mois	–

¹⁾ Au terme de la garantie d'usine de trois ans (ou 100'000 km), la prolongation de garantie prend effet après chaque service auprès d'un partenaire Toyota officiel, en vertu des dispositions applicables en matière de garantie (jusqu'à 10 ans ou 185'000 km, selon première éventualité). Toyota Assistance 24/7 se prolonge également d'une année supplémentaire jusqu'à 10 ans ou 185'000 km. En cas d'interruption des services, la garantie et l'assistance sont réactivées dès qu'un service est réalisé par un partenaire Toyota officiel (un délai de carence d'un mois s'applique). Les services doivent être effectués selon les intervalles prescrits par le constructeur pour le modèle concerné.

²⁾ La garantie d'usine pour les principaux composants EV comme le moteur EV, la batterie EV et le convertisseur/inverseur de courant EV s'élève à 5 ans ou 100'000 km max. En outre, la garantie d'usine couvre une capacité résiduelle de la batterie de traction d'au moins 70% après 8 ans ou 160'000 km max.

^{3a)} Toyota Service: entretien conformément au plan de maintenance (main-d'œuvre et pièces) sans pièces d'usure ni liquides, pour 4 ans jusqu'à 80'000 km max.

^{3b)} Toyota Service PLUS: entretien conformément au plan de maintenance (main-d'œuvre et pièces), pièces d'usure (freins, balais d'essuie-glace), liquides (liquide de frein, liquide lave-glace) pour 4 ans jusqu'à 80'000 km max.

⁴⁾ Le calcul de la prime correspond à un prix indicatif pour une assurance casco complète, dommages de stationnement inclus. La prime peut varier en fonction des données du véhicule et de la conductrice/du conducteur ainsi que de l'étendue de la couverture.

BATTERIE ET RECHARGE

	Boîte à vitesses		1 vitesse
Batterie	Capacité de la batterie brutto kWh		52 ¹⁾
	Type de batterie		Li-Ion
Capacité de recharge AC	Capacité du chargeur embarqué kW		11
	Chargeur embarqué, phases utilisables		3
	Prise voiture		Typ 2
Capacité de recharge DC	Puissance de charge maximale kW		100
	Prise voiture		CCS
Temps de recharge théorique AC	Prise domestique (T13, 8A) (0-100%) h		27.2
	Borne murale puissance 11 kW, triphasée (0-100%) h		4.5
	Borne murale puissance 22 kW, triphasée (0-100%) h		4.5
Temps de recharge théorique DC	Recharge rapide DC (10-80%) min		24

¹⁾ Capacité nette de la batterie 50,6 kWh

SPÉCIFICATIONS

TRANSMISSION

		électronique 136 ch
Boîte à vitesses		1 vitesse
Type de transmission		traction avant
Vitesse maximale	km/h	130–132
Couple maximal	Nm	270

POIDS*

		Medium (L1)	Long (L2)
Boîte à vitesses		1 vitesse	1 vitesse
Poids à vide	kg	1'842	1'887
Charge utile maximale	kg	613	563
Charge utile maximale avec attestation spéciale	kg	1'058	1'013
Poids total	kg	2'455	2'450
Poids total maximal avec attestation spéciale	kg	2'900 ¹⁾	2'900 ¹⁾
Poids total de l'ensemble	kg	3'205	3'200
Poids total de l'ensemble avec attestation spéciale	kg	4'140 ²⁾	4'140 ²⁾
Charge sur le toit	kg	80–150	80–150
Charge maximale garantie sur essieu avant	kg	1'200	1'200
Charge maximale garantie sur l'essieu avant avec attestation spéciale	kg	1'250	1'250
Charge maximale garantie sur essieu arrière	kg	1'400	1'400
Charge maximale garantie sur l'essieu arrière avec attestation spéciale	kg	1'700 ¹⁾	1'700 ¹⁾
Charge tractable maximale	kg	750	750
Charge tractable maximale avec attestation spéciale	kg	2'000 ²⁾	2'000 ²⁾
Charge tractable non freinée	kg	750	750
Charge d'appui sur le dispositif d'attelage	kg	50	50
Charge d'appui sur le dispositif d'attelage avec attestation spéciale	kg	130	130

¹⁾ Autonomie 110-150 km

²⁾ Autonomie 75-120 km

* En fonction de l'équipement

SPÉCIFICATIONS

DIMENSIONS & VOLUMES*

		Medium (L1)	Long (L2)
Longueur	mm	4'401	4'751
Largeur	mm	1'848	1'848
Hauteur	mm	1'796-1'825	1'812-1'820
Empattement	mm	2'785	2'975
Porte-à-faux avant	mm	890	890
Porte-à-faux arrière	mm	726	886
Voie avant	mm	1'548 - 1'563	1'553
Voie arrière	mm	1'568 - 1'577	1'549 - 1'568
Nombre de places		3	3
Nombre de places avant		3	3
Espace de chargement, longueur	mm	1'817	2'167
Largeur espace de chargement (1 porte/2 portes)	mm	1'630/1'527	1'630/1'527
Largeur entre les passages de roues	mm	1'229	1'229
Espace de chargement, hauteur	mm	1'200	1'200
Hauteur du seuil	mm	547	560
Porte arrière, hauteur d'accès	mm	1'196	1'196
Largeur ouverture porte arrière (en bas/en haut)	mm	1'241/1'047	1'241/1'047
Porte latérale, hauteur d'accès	mm	1'072	1'072
Porte latérale, largeur d'accès	mm	641 - 675	641 - 675
Diamètre de braquage	m	10,8	11,5

* En fonction de l'équipement

SPÉCIFICATIONS

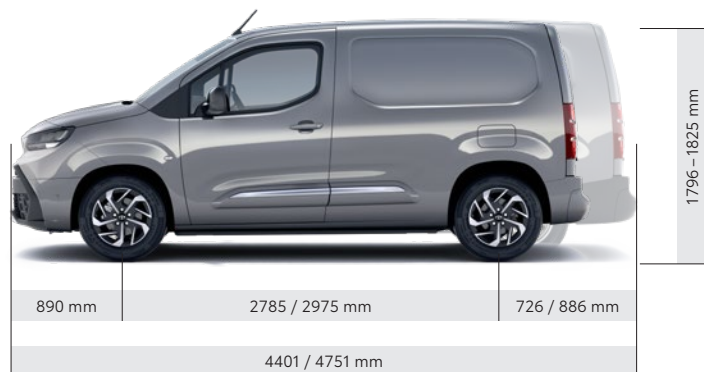

Medium L1

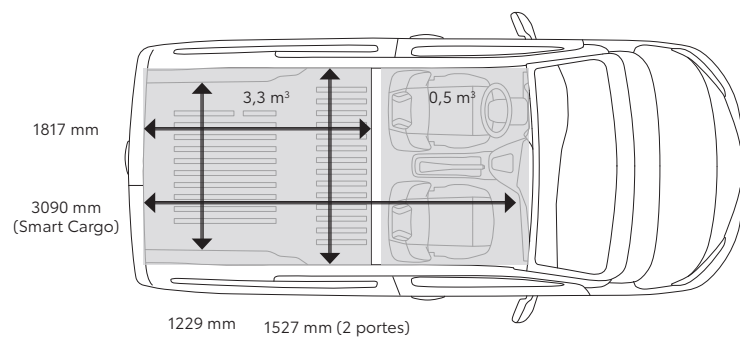

Long L2

